DEWALT®

LI-ION BATTERY PACK SAFETY INSTRUCTIONS

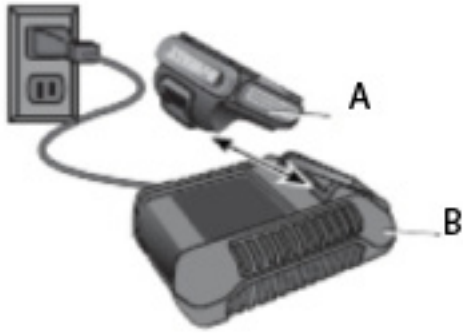

Fig 1a



Fig 1b

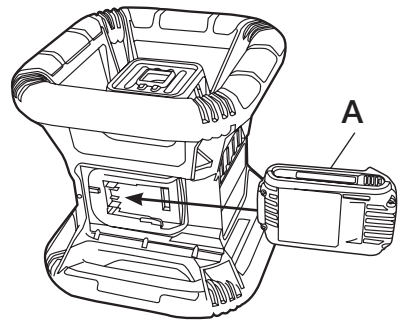
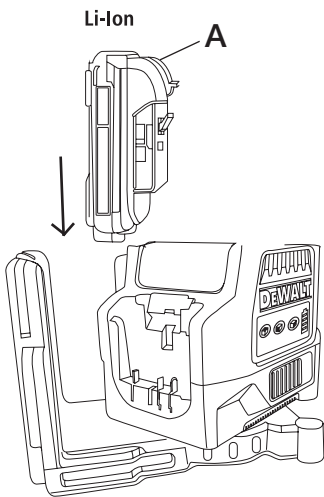

Fig. 2

BATTERY & CHARGER SAFETY

Contents

- User Safety
- Battery Safety
- Recycling
- Battery Charger Operation & Safety

User Safety



WARNING:

- Carefully read all Safety Instructions and the Product Manual before using your product. The person responsible for the instrument must ensure that all users understand and adhere to these instructions.
- Retain all sections of the manual for future reference.

Li Ion Battery Pack Safety

BATTERY TOOL USE AND CARE

- Recharge only with the charger specified by the manufacturer. A charger that is suitable for one type of battery pack may create a risk of fire when used with another battery pack.
- Use laser tools only with specifically designated battery packs. Use of any other battery packs may create a risk of injury and fire.
- When the product is not in use, keep it away from other metal objects like paper clips, coins, keys, nails, screws, or other small metal objects that can make a connection from one terminal to another. Shorting the battery terminals together may cause burns or a fire.
- Under abusive conditions, liquid may be ejected from the battery; avoid contact. If contact accidentally occurs, flush with water. If liquid contacts eyes, additionally seek medical help. Liquid ejected from the battery may cause irritation or burns.

SERVICE

- Tool service must be performed only by qualified repair personnel. Service or maintenance performed by unqualified personnel may result in injury. To locate your nearest DeWALT service center call 1-800-4-DEWALT (1-800-433-9258) or go to [http:// www.DEWALT.com](http://www.DEWALT.com) on the Internet.
- Do not disassemble the tool, battery pack or charger. There are no user serviceable parts inside.
- Do not modify the tool in any way. Modifying the tool may result in personal injury or damage to the tool

Important Safety Instructions for All Battery Packs

When ordering replacement battery packs, be sure to include catalog number and voltage. Consult the chart at the end of this manual for compatibility of chargers and battery packs. The battery pack is not fully charged out of the carton. Before using the battery pack and charger, read the safety instructions below. Then follow charging procedures outlined.

READ ALL INSTRUCTIONS

- Do not charge or use battery in explosive atmospheres, such as in the presence of flammable liquids, gases or dust. Inserting or removing the battery from the charger may ignite the dust or fumes.
- NEVER force battery pack into charger. DO NOT modify battery pack in any way to fit into a non-compatible charger as battery pack may rupture causing serious personal injury. Consult the chart at the end of this manual for compatibility of batteries and chargers.
- Charge the battery packs only in the charger provided with the product.
- DO NOT splash or immerse in water or other liquids.
- Do not store or use the tool and battery pack in locations where the temperature may reach or exceed 105°F (40°C) (such as outside sheds or metal buildings in summer).



WARNING: Fire hazard. Never attempt to open the battery pack for any reason. If battery pack case is cracked or damaged, do not insert into charger. Do not crush, drop or damage battery pack. Do not use a battery pack or charger that has received a sharp blow, been dropped, run over or damaged in any way (i.e., pierced with a nail, hit with a hammer, stepped on). Damaged battery packs should be returned to service center for recycling.



WARNING: Fire hazard. Do not store or carry battery so that metal objects can contact exposed battery terminals. For example, do not place battery in aprons, pockets, tool boxes, product kit boxes, drawers, etc., with loose nails, screws, keys, etc. Transporting batteries can possibly cause fires if the battery terminals inadvertently come in contact with conductive materials such as keys, coins, hand tools and the like. Shipping of Li Ion batteries is regulated, so when transporting individual batteries, make sure that the battery terminals are protected and well insulated from materials that could contact them and cause a short circuit. Confirm the regulations for transportation, packing and shipment with your shipping carrier before transporting Li Ion Batteries.

SPECIFIC SAFETY INSTRUCTIONS FOR LITHIUM ION (LI-ION)

- Do not incinerate the battery pack even if it is severely damaged or is completely worn out. The battery pack can explode in a fire. Toxic fumes and materials are created when lithium ion battery packs are burned.
- If battery contents come into contact with the skin, immediately wash area with mild soap and water. If battery liquid gets into the eye, rinse water over the open eye for 15 minutes or until irritation ceases. If medical attention is needed, the battery electrolyte is composed of a mixture of liquid organic carbonates and lithium salts.
- Contents of opened battery cells may cause respiratory irritation. Provide fresh air. If symptoms persists, seek medical attention.



WARNING: Burn hazard. Battery liquid may be flammable if exposed to spark or flame.

Recycling



The RBRC™ Seal

The RBRC™ (Rechargeable Battery Recycling Corporation) Seal on the nickel cadmium, nickel metal hydride or lithium ion batteries (or battery packs) indicate that the costs to recycle these batteries (or battery packs) at the end of their useful life have already been paid by DEWALT. In some areas, it is illegal to place spent nickel cadmium, nickel metal hydride or lithium ion batteries in the trash or municipal solid waste stream and the RBRC program provides an environmentally conscious alternative.

RBRC™ in cooperation with DEWALT and other battery users, has established programs in the United States and Canada to facilitate the collection of spent nickel cadmium, nickel metal hydride or lithium ion batteries. Help protect our environment and conserve natural resources by returning the spent nickel cadmium and nickel cadmium, nickel metal hydride or lithium ion batteries to an authorized DEWALT service center or to your local retailer for recycling. You may also contact your local recycling center for information on where to drop off the spent battery. RBRC™ is a registered trademark of the Rechargeable Battery Recycling Corporation.

Battery Charger Safety

Important Safety Instructions for All Battery Chargers

Chargers

SAVE THESE INSTRUCTIONS: *This manual contains important safety and operating instructions for battery chargers.*

Your tool uses a DEWALT charger. Consult the chart on the back cover of this manual for compatibility of chargers and battery packs.

- Before using charger, read all safety instructions and cautionary markings on charger, battery pack, and product using battery pack before using your charger.



WARNING: Shock hazard. Do not allow any liquid to get inside charger. Electric shock may result.



CAUTION: Burn hazard. To reduce the risk of injury, charge only DEWALT rechargeable batteries. Other types of batteries may burst causing personal injury and damage.

NOTICE: Under certain conditions, with the charger plugged in to the power supply, the charger can be shorted by foreign material. Foreign materials of a conductive nature such as, but not limited to, grinding dust, metal chips, steel wool, aluminum foil, or any buildup of metallic particles should be kept away from charger cavities. Always unplug the charger from the power supply when there is no battery pack in the cavity. Unplug charger before attempting to clean.

- **DO NOT attempt to charge the battery pack with any chargers other than the ones in this manual.** The charger and battery pack are specifically designed to work together.
 - **These chargers are not intended for any uses other than charging DEWALT rechargeable batteries.** Any other uses may result in risk of fire, electric shock or electrocution.
 - **Do not expose charger to rain or snow.**
 - **Pull by plug rather than cord when disconnecting charger.** This will reduce risk of damage to electric plug and cord.
 - Do not place any object on top of charger or place the charger on a soft surface that might block the ventilation slots and result in excessive internal heat. Place the charger in a position away from any heat source. The charger is ventilated through slots in the top and the bottom of the housing.
 - Do not operate charger with damaged cord or plug.
 - Do not operate charger if it has received a sharp blow, been dropped, or otherwise damaged in any way. Take it to an authorized service center.
 - Do not disassemble charger; take it to an authorized service center when service or repair is required. Incorrect reassembly may result in a risk of electric shock, electrocution or fire.
 - Disconnect the charger from the outlet before attempting any cleaning. This will reduce the risk of electric shock. Removing the battery pack will not reduce this risk.
 - NEVER attempt to connect 2 chargers together.
 - The charger is designed to operate on standard 120V /220V household electrical power.
- Do not attempt to use it on any other voltage. This does not apply to the vehicular charger.

Charging Procedure (Fig. 1)

1. Plug the charger into an appropriate outlet before inserting battery pack.
2. Insert the battery pack (A) into the charger, as shown in Figure 1, making sure the pack is fully seated in charger. The red (charging) light will blink continuously indicating that the charging process has started.
3. The completion of charge will be indicated by the red light remaining ON continuously. The pack is fully charged and may be used at this time or left in the charger.

Charge Indicators

Some chargers are designed to detect certain problems that can arise with battery packs. Problems are indicated by the red light flashing at a fast rate. If this occurs, re-insert battery pack into the charger. If the problem persists, try a different battery pack to determine if the charger is OK. If the new pack charges correctly, then the original pack is defective and should be returned to a service center or other collection site for recycling. If the new battery pack elicits the same trouble indication as the original, have the charger tested at an authorized service center.

HOT/COLD PACK DELAY

Some chargers have a Hot/Cold Pack Delay feature: when the charger detects a battery that is hot, it automatically starts a Hot Pack Delay, suspending charging until the battery has cooled. After the battery has cooled, the charger automatically switches to the Pack Charging mode. This feature ensures maximum battery life. The red light flashes long, then short while in the Hot/Cold Pack Delay mode.

LEAVING THE BATTERY PACK IN THE CHARGER

The charger and battery pack can be left connected with the red light glowing indefinitely. The charger will keep the battery pack fresh and fully charged.

NOTE: A battery pack will slowly lose its charge when kept out of the charger. If the battery pack has not been kept on maintenance charge, it may need to be recharged before use. A battery pack may also slowly lose its charge if left in a charger that is not plugged into an appropriate AC source.

WEAK BATTERY PACKS: Chargers can also detect a weak battery pack. Such batteries are still usable but should not be expected to perform as much work. The charger will indicate to replace battery pack.

Important Charging Notes

1. Longest life and best performance can be obtained if the battery pack is charged when the air temperature is between 65°F and 75°F (18° - 24°C). DO NOT charge the battery pack in an air temperature below +40°F (+4.5°C), or above +105°F (+40.5°C). This is important and will prevent serious damage to the battery pack.
 2. The charger and battery pack may become warm to touch while charging. This is a normal condition, and does not indicate a problem. To facilitate the cooling of the battery pack after use, avoid placing the charger or battery pack in a warm environment such as in a metal shed, or an uninsulated trailer.
 3. If the battery pack does not charge properly:
 - a. Check operation of receptacle by plugging in a lamp or other appliance;
 - b. Check to see if receptacle is connected to a light switch which turns power off when you turn out the lights;
 - c. Move charger and battery pack to a location where the surrounding air temperature is approximately 65°F - 75°F (18° - 24°C);
 - d. If charging problems persist, take the tool, battery pack and charger to your local service center.
 4. The battery pack should be recharged when it fails to produce sufficient power on jobs which were easily done previously. DO NOT CONTINUE to use under these conditions. Follow the charging procedure. You may also charge a partially used pack whenever you desire with no adverse affect on the battery pack.
 5. Foreign materials of a conductive nature such as, but not limited to, grinding dust, metal chips, steel wool, aluminum foil, or any buildup of metallic particles should be kept away from charger cavities. Always unplug the charger from the power supply when there is no battery pack in the cavity. Unplug charger before attempting to clean.
 6. Do not freeze or immerse charger in water or any other liquid.
- WARNING: Shock hazard. Don't allow any liquid to get inside charger. Electric shock may result.
CAUTION: Never attempt to open the battery pack for any reason. If the plastic housing of the battery pack breaks or cracks, return to a service center for recycling.

Storage Recommendations

1. The best storage place is one that is cool and dry away from direct sunlight and excess heat or cold.
2. Long storage will not harm the battery pack or charger. Under proper conditions, they can be stored for 5 years or more.

OPERATION

WARNING: To reduce the risk of serious personal injury, turn tool off and disconnect battery pack before making any adjustments or removing/installing attachments or accessories.

Installing and Removing the Battery Pack (Fig. 2)

NOTE: Make sure your battery pack is fully charged.

To install the battery pack (A) into the tool, align the battery with the rails and slide it firmly into the unit until you hear the lock snap into place.

To remove the battery pack from the tool, press the release button and firmly pull the battery pack out of the tool. Insert it into the charger as shown in Fig 1a,1b.

Operating Tips

- The DeWALT lithium ion battery can be used with your Red or with the Green Li Ion Lasers to ensure enhanced life.
- Ensure batteries are in good working condition. If the low battery indicator light on the laser is flashing, the batteries need to be recharged.

MAINTENANCE

⚠ WARNING: To reduce the risk of serious personal injury, turn tool off and disconnect battery pack before making any adjustments or removing/installing attachments or accessories.

Cleaning

⚠ WARNING: Never use solvents or other harsh chemicals for cleaning the tool. These chemicals may weaken the plastic materials used in these parts. Use a cloth dampened only with water and mild soap. Never let any liquid get inside the tool; never immerse any part of the tool into a liquid.

CHARGER CLEANING INSTRUCTIONS

⚠ WARNING: Shock hazard. Disconnect the charger from the AC outlet before cleaning. Dirt and grease may be removed from the exterior of the charger using a cloth or soft non-metallic brush. Do not use water or any cleaning solutions.

Accessories

⚠ WARNING: Since accessories, other than those offered by DeWALT, have not been tested with this product, use of such accessories with this tool could be hazardous. To reduce the risk of injury, only DeWALT, recommended accessories should be used with this product.

Recommended accessories for use with your tool are available at extra cost from your local dealer or authorized service center. If you need assistance in locating any accessory, please contact DeWALT Industrial Tool Co., 701 East Joppa Road, Baltimore, MD 21286, call 1-800-4-DeWALT (1-800-433-9258) or visit our website www.dewalt.com.

Repairs

The charger and battery are not user serviceable. To assure product SAFETY and RELIABILITY, repairs, maintenance and adjustment should be performed by a DeWALT factory service center, a DeWALT authorized service center or other qualified service personnel. Always use identical replacement parts.

Charger and Battery Compatibility Charts

12V MAX DEWALT Battery and Charger Systems (North America)									
Batteries		Chargers/Charge Time (Minutes)							
Battery Cat #	Output Voltage	120V							12V
		DCB101	DCB102	DCB103	DCB107	DCB112	DCB113	DCB115	DCB119
DCB120	12V	30	30	30	60	45	35	30	45
DCB127	12V	35	35	35	90	60	50	35	60

20V MAX DEWALT BATTERY AND CHARGER SYSTEMS***																	
Batteries		Chargers/Charge Time (Minutes)															
Battery Cat	Output Voltage	120V														12V	
		DC9000	DC9310	DC9320	DCB095	DCB101	DCB102	DCB103	DCB107	DCB112	DCB113	DCB114	DCB115	DCB118	DCB132	DCB119	DW0249
DCB606	60/20	X	X	X	X	100	100	100	272	170	140	X	90	60	90	X	X
DCB200	20	X	X	X	X	60	60	60	140	90	67	X	45	45/30**	45	90	X
DCB201	20	X	X	X	X	30	30	30	70	45	35	X	22	22	22	45	X
DCB203	20	X	X	X	X	35	35	35	90	60	45	X	30	30	30	60	X
DCB203BT*	20	X	X	X	X	35	35	35	90	60	45	X	30	30	30	60	X
DCB204	20	X	X	X	X	70	70	70	185	120	90	X	60	60/40**	60	120	X
DCB204BT*	20	X	X	X	X	70	70	70	185	120	90	X	60	60	60	120	X
DCB205	20	X	X	X	X	95	95	95	240	150	112	X	75	75/47**	75	150	X
DCB207	20	X	X	X	X	30	30	30	60	40	30	X	22	22	22	X	X

*BT - Bluetooth® The Bluetooth® word mark and logos are registered trademarks owned by the Bluetooth®, SIG, Inc. and any use of such marks by DeWALT is under license. Other trademarks and trade names are those of their respective owners.

**Battery Datecode 201536 or later.

*** Maximum initial battery voltage (measured without a workload) is 20 volts. Nominal voltage is 18.

X Indicates that the battery pack is not compatible with that specific charger. All charge times are approximate. Actual charge time may vary. Read the instruction manual for more specific information.

SÉCURITÉ DE LA BATTERIE ET DU CHARGEUR

Contenu

- Sécurité des utilisateurs
- Sécurité des batteries
- Recyclage
- Fonctionnement et sécurité du chargeur de la batterie

Sécurité des utilisateurs



AVERTISSEMENT :

- Lire avec attention les instructions de sécurité et le manuel d'utilisation avant d'utiliser le produit. La personne responsable de l'appareil doit s'assurer que tous les utilisateurs comprennent et respectent ces instructions.
- Conserver toutes les sections du manuel pour consultation future.

Sécurité du bloc-batterie Li-ion

UTILISATION ET ENTRETIEN DE L'OUTIL À BATTERIE

- a) Ne recharger l'outil qu'au moyen du chargeur précisé par le fabricant. L'utilisation d'un chargeur qui convient à un type de bloc-batterie risque de provoquer un incendie s'il est utilisé avec un autre type de bloc-batterie.
- b) Utiliser les outils au laser uniquement avec les blocs-batterie conçus à cet effet. L'utilisation de tout autre bloc-batterie risque de causer des blessures ou un incendie.
- c) Lorsque le bloc-batterie n'est pas utilisé, le tenir éloigné des objets métalliques, notamment des trombones, de la monnaie, des clés, des clous, des vis ou autres petits objets métalliques qui peuvent établir une connexion entre les deux bornes. Le court-circuit des bornes du bloc-batterie risque de provoquer des brûlures ou un incendie.
- d) En cas d'utilisation abusive, le liquide peut gicler hors du bloc-batterie; éviter tout contact avec ce liquide. Si un contact accidentel se produit, laver à grande eau. Si le liquide entre en contact avec les yeux, obtenir également des soins médicaux. Le liquide qui gicle hors du bloc-batterie peut provoquer des irritations ou des brûlures.

RÉPARATION

- Toute réparation de l'outil ne doit être effectuée que par des réparateurs professionnels. Toute réparation ou tout entretien réalisé par un personnel non formé peut entraîner des blessures. Pour trouver le centre de réparation DeWALT le plus près de chez vous, composez le 1 (800) 4-DEWALT (1 (800) 433-9258) ou allez sur le site Web : <http://www.dewalt.com>.
- Ne pas disassembler l'outil, le bloc batterie ou le chargeur. Aucune pièce à l'intérieur ne peut être réparée par l'utilisateur.
- Ne pas modifier l'outil en aucun cas. Une modification de l'outil peut causer des blessures personnelles ou des dommages à l'outil

Directives de sécurité importantes pour tous les blocs-batteries

Pour la commande d'un bloc-batterie de rechange, s'assurer d'inclure le numéro de catalogue et la tension. Consulter le tableau figurant à la fin du présent manuel pour connaître la compatibilité des chargeurs et des blocs-batteries. Le bloc-batterie n'est pas complètement chargé à la sortie de l'emballage. Avant d'utiliser le bloc-batterie et le chargeur, lire les directives de sécurité ci-après. Respecter ensuite les consignes de chargement décrites.

LIRE TOUTES CES DIRECTIVES

- Ne pas charger ou utiliser un bloc-batterie dans un milieu déflamant, en présence de liquides, de gaz ou de poussière inflammables. Insérer ou retirer un bloc-batterie du chargeur peut enflammer de la poussière ou des émanations.
- NE JAMAIS forcer l'insertion d'un bloc-batterie dans un chargeur. NE PAS modifier un bloc-batterie d'AUCUNE façon pour le faire rentrer dans un chargeur incompatible, car il pourrait se briser et causer des dommages corporels graves. Consulter le tableau figurant à la fin du présent manuel pour connaître la compatibilité des batteries et des chargeurs.
- Charger les bloc-batteries seulement avec le chargeur inclus avec le produit.
- NE PAS éclabousser ou immerger dans l'eau ou tout autre liquide.
- Ne pas ranger ni utiliser l'outil et le bloc-batterie dans un endroit où la température peut atteindre ou dépasser les 40 °C (105 °F) (comme dans les remises extérieures ou les bâtiments métalliques en été).

AVERTISSEMENT : Risque d'incendie. Ne jamais tenter d'ouvrir le bloc-batterie pour quelque raison que ce soit. Si le boîtier du bloc-batterie est fissuré ou endommagé, ne pas l'insérer dans un chargeur. Ne pas écraser, laisser tomber ou endommager le bloc-batterie. Ne pas utiliser un bloc-batterie ou un chargeur qui a reçu un choc violent, qui est tombé, a été écrasé ou est endommagé de quelque manière que ce soit (p. ex. percé par un clou, frappé d'un coup de marteau, piétiné). Les blocs-batteries endommagés doivent être envoyés au centre de réparation pour être recyclés.

AVERTISSEMENT : Risque d'incendie. Ne pas ranger ou transporter les batteries de manière à ce que des objets métalliques puissent entrer en contact avec les bornes exposées des batteries. Par exemple, ne pas mettre un bloc-batterie dans un tablier, une poche, une boîte à outils, une boîte de nécessaire de produit ou un tiroir contenant des objets tels que des clous, des vis ou des clés, car tout contact accidentel entre les bornes à découvert et un objet métallique conducteur comme une clé, une pièce de monnaie, un outil à main, etc. risque de provoquer un incendie. L'expédition des batteries Li ion est réglementée, donc pour le transport de batteries individuelles, s'assurer que les bornes sont protégées et bien isolées contre toute matière pouvant entrer en contact avec elles et causer un court-circuit. Confirmer les règlements de transport, d'emballage et d'expédition avec votre transporteur avant de transporter les batteries Li ion.

DIRECTIVES DE SÉCURITÉ SPÉCIFIQUES AU LITHIUM ION (LI-ION)

- Ne pas incinérer le bloc-batterie, même s'il est très endommagé ou complètement usé. Le bloc-batterie pourrait exploser au contact des flammes. Des vapeurs et des matières toxiques sont dégagées lorsque les blocs-batterie au lithium-ion sont incinérés.
- Si le contenu de la batterie entre en contact avec la peau, laver immédiatement la zone touchée au savon doux et à l'eau. Si le liquide de la batterie entre en contact avec les yeux, rincer l'œil ouvert à l'eau pendant 15 minutes ou jusqu'à ce que l'irritation cesse. Si des soins médicaux sont nécessaires, l'électrolyte du bloc-batterie est composé d'un mélange de carbonates organiques liquides et de sels de lithium.
- Le contenu des cellules de batterie ouvertes peut provoquer une irritation respiratoire. Exposer la personne à de l'air frais. Si les symptômes persistent, obtenir des soins médicaux.

AVERTISSEMENT : Risque de brûlure. Le liquide de la batterie peut s'enflammer s'il est exposé à des étincelles ou à une flamme.

Recyclage



Le sceau RBRC^{MC}

Le sceau RBRC^{MC} (Société de recyclage des batteries rechargeables au Canada) apposé sur une batterie (ou un bloc-batterie) au nickel-cadmium, à hydrure métallique de nickel ou au lithium-ion indique que les coûts de recyclage de ces derniers en fin d'utilisation ont déjà été réglés par DeWALT. Dans certaines régions, il est illégal de jeter les batteries ou bloc-batteries au nickel-cadmium à la poubelle ou dans le système municipal de cueillette des résidus solides. Le programme de la RBRC représente donc une alternative écologique.

La RBRC^{MC}, en collaboration avec DeWALT et d'autres utilisateurs de batteries, a mis sur pied des programmes aux États-Unis et au Canada pour faciliter la collecte des batteries au nickel-cadmium, à l'hydrure métallique de nickel ou au lithium-ion usagées. Aidez-nous à protéger l'environnement et à conserver nos ressources naturelles en renvoyant les batteries au nickel cadmium et à hydrure métallique de nickel épuisées à un centre de réparation autorisé DeWALT ou au détaillant de votre région afin qu'elles soient recyclées. On peut également communiquer avec le centre de recyclage de la région pour savoir où déposer les batteries usées.

RBRC^{MC} est une marque déposée de la Société de recyclage des batteries rechargeables au Canada.

Sécurité du chargeur de batterie

Directives de sécurité importantes propres à tous les chargeurs de batteries

Chargeurs

CONSERVER CES DIRECTIVES : ce manuel contient des directives de sécurité et d'utilisation importantes propres aux chargeurs de batteries.

Votre outil utilise un chargeur DeWALT. Consulter le tableau figurant à la fin du présent manuel pour connaître la compatibilité des chargeurs et des blocs-batterie.

- Avant d'utiliser le chargeur, lire toutes les directives et tous les avertissements figurant sur le chargeur, le bloc-batterie et le produit utilisé avec le bloc-batterie.

AVERTISSEMENT : Risque de décharge électrique. Éviter la pénétration de tout liquide dans le chargeur. cela peut se solder par un choc électrique.

MISE EN GARDE : Risque de brûlure. Pour réduire tout risque de dommages corporels, ne recharger que des blocs-batteries rechargeables DeWALT. D'autres types de blocs-batteries peuvent exploser, provoquant ainsi des blessures corporelles et des dommages.

AVIS : sous certaines conditions, lorsque le chargeur est connecté au bloc d'alimentation, des matériaux étrangers pourraient court-circuiter le chargeur. Tout élément étranger conducteur, tel que, mais sans s'y limiter, la poussière provoquée par le meulage, les copeaux métalliques, la laine d'acier, le papier d'aluminium ou toute accumulation de particules métalliques doit être maintenu à distance des ouvertures du chargeur. Débrancher systématiquement celui-ci si aucun bloc-batteries n'y est inséré. Débrancher le chargeur avant tout nettoyage.

- **NE PAS charger le bloc-batterie au moyen de tout autre chargeur que ceux qui sont mentionnés dans le présent mode d'emploi.** Le chargeur et le bloc-batterie sont spécialement conçus pour être utilisés ensemble.
 - **Ces chargeurs ne sont pas prévus pour être utilisés à d'autres fins que celles de charger les batteries rechargeables DeWALT.** Toute autre utilisation risque de provoquer un incendie, un choc électrique ou une électrocution.
 - **Protéger le chargeur de la pluie et de la neige.**
 - **Tirer sur la fiche plutôt que sur le cordon pour débrancher le chargeur.** Cela permet de réduire le risque d'endommager la fiche ou le cordon d'alimentation.
 - Ne pas mettre d'objet sur le chargeur ni mettre ce dernier sur une surface molle pouvant obstruer les fentes de ventilation et ainsi provoquer une chaleur interne excessive. Éloigner le chargeur de toute source de chaleur. La ventilation du chargeur se fait par les fentes pratiquées dans les parties supérieures et inférieures du boîtier.
 - Ne pas faire fonctionner le chargeur lorsque l'un de ses cordons ou prises est endommagé.
 - Ne jamais se servir d'un chargeur qui a subi un choc violent, qui est tombé ou qui est endommagé. Le faire vérifier dans un centre de réparation autorisé.
 - Ne pas démonter le chargeur; l'apporter à un centre de réparation autorisé lorsqu'un entretien ou une réparation est requis. Le remontage non conforme du chargeur comporte des risques de choc électrique, d'électrocution ou d'incendie.
 - Débrancher le chargeur avant de le nettoyer. Cela réduira le risque de choc électrique. Le risque ne sera pas éliminé en enlevant simplement le bloc-batterie.
 - **NE JAMAIS relier deux chargeurs ensemble.**
 - Le chargeur est conçu pour être alimenté en courant domestique standard de 120/220 volts.
- Ne pas utiliser une tension supérieure pour le chargeur. Cela ne s'applique pas au chargeur pour poste mobile.

Procédure de charge (Fig. 1)

1. Brancher le chargeur dans une prise appropriée avant d'insérer le bloc-batterie.
2. Insérez le bloc-batterie (A) dans le chargeur, comme illustré dans la Figure 1, en vous assurant qu'il y est correctement calé. Le voyant rouge (charge en cours) clignotera continuellement pour indiquer que la recharge a débuté.
3. La fin de la recharge sera indiquée par le voyant rouge qui demeurera allumé. Le bloc-batterie est pleinement rechargé et peut être utilisé ou laissé dans le chargeur.

Voyants de charge

Certains chargeurs sont conçus pour détecter certains problèmes liés aux bloc-batteries. Un voyant rouge qui clignote rapidement signale ceux-ci. Dans ce cas, réinsérer le bloc-batterie dans le chargeur. Si le trouble persiste, essayer un bloc-batterie différent afin de déterminer si le chargeur est en bon état. Si le nouveau bloc-batterie est chargé correctement, cela signifie que le bloc-batterie initial était défectueux et qu'il doit être retourné à un centre de réparation ou à un site de collecte pour le recyclage. Si le nouveau bloc-batterie présente le même trouble que celui d'origine, faire vérifier le chargeur par un centre de réparation autorisé.

FONCTION DE SUSPENSION DU BLOC-BATTERIE CHAUD/FROID

Certains chargeurs sont dotés d'une fonction de suspension du bloc-batterie chaud/froid : Lorsque le chargeur détecte qu'un bloc-batterie est chaud, il commence automatiquement la suspension du bloc-batterie chaud, la charge est ainsi interrompue jusqu'au refroidissement du bloc-batterie. Une fois le bloc-batterie refroidi, le chargeur passe automatiquement au mode de recharge du bloc-batterie. Cette fonction assure une durée de vie maximale des batteries. Le voyant rouge émet un clignotement long, puis court en mode de suspension de bloc-batterie chaud/froid.

LAISSER LE BLOC-BATTERIE DANS LE CHARGEUR

Le chargeur et le bloc-batterie peuvent être laissés branchés, le voyant rouge demeurant indéfiniment allumé. Le chargeur maintiendra le bloc-batterie en bon état et complètement chargé.

REMARQUE : Le bloc-batterie perdra lentement sa charge une fois retiré du chargeur. Si le bloc-batterie n'a pas été maintenu chargé (charge d'entretien), il peut être nécessaire de le recharger avant de l'utiliser. De plus, un bloc-batterie peut perdre lentement sa charge s'il est laissé dans un chargeur qui n'est pas branché à une source de c.a. appropriée.

BLOC-BATTERIES FAIBLES : Les chargeurs peuvent aussi détecter les blocs-batteries faibles. Ces blocs-batteries peuvent encore être utilisés, mais il faut s'attendre à un rendement moindre. Le chargeur indiquera lorsqu'il est temps de remplacer un bloc-batterie.

Remarques importantes sur le chargement

1. Pour augmenter la durée de vie du bloc-batterie et optimiser son rendement, le charger à une température entre 18 et 24 °C (65 et 75 °F). NE PAS charger le bloc-batterie à des températures inférieures à 4,5 °C (40 °F) ou supérieures à 40,5 °C (105 °F). Ces consignes sont importantes et permettent d'éviter d'endommager gravement le bloc-batterie.

2. Le chargeur et le bloc-batterie peuvent devenir chauds au toucher pendant la recharge. Il s'agit d'un état normal et cela n'indique pas un problème. Pour faciliter le refroidissement du bloc-batterie après son utilisation, éviter de mettre le chargeur ou le bloc-batterie dans un endroit chaud comme dans une remise métallique ou une remorque non isolée.

3. Si le bloc-batterie ne se charge pas adéquatement, on doit :

a. Vérifier le bon fonctionnement de la prise en y branchant une lampe ou tout autre appareil électrique;

b. Vérifier que la prise n'est pas contrôlée par un interrupteur qui coupe le courant lorsqu'on éteint les lumières;

c. Déplacer le chargeur et le bloc-batterie à un endroit où la température ambiante est entre 18 et 24 °C (65 et 75 °F);

d. Si le problème persiste, apporter ou envoyer l'outil, le bloc-batterie et le chargeur au centre de réparation de votre région.

4. Le bloc-batterie doit être rechargé lorsqu'il n'arrive pas à produire suffisamment de puissance pour des travaux qui étaient facilement réalisés auparavant. NE PAS CONTINUER à utiliser le bloc-batterie dans ces conditions. Suivre les procédures de charge. On peut également recharger à tout moment un bloc-batterie partiellement déchargé sans affecter sa longévité.

5. Tout élément étranger conducteur, tel que, mais sans s'y limiter, la poussière provoquée par le meulage, les copeaux métalliques, la laine d'acier, le papier d'aluminium ou toute accumulation de particules métalliques doit être maintenu à distance des ouvertures du chargeur.

Débrancher systématiquement celui-ci si aucun bloc-batteries n'y est inséré. Débrancher le chargeur avant tout nettoyage.

6. Ne pas congeler le chargeur, l'immerger dans l'eau ou dans tout autre liquide.

AVERTISSEMENT : Risque de décharge électrique. Éviter la pénétration de tout liquide dans le chargeur. cela peut se solder par un choc électrique.

MISE EN GARDE : Ne jamais tenter d'ouvrir le bloc-batterie pour quelque raison que ce soit. Si le boîtier de plastique du bloc-batterie est brisé ou fissuré, le retourner à un centre de réparation pour qu'il soit recyclé.

Recommandations en matière de rangement

1. Le meilleur endroit de rangement est celui qui est frais et sec, loin de toute lumière directe et protégé d'une température extrême (chaleur ou froid).

2. Un entreposage prolongé ne nuira pas au bloc-batterie ou au chargeur. Sous les conditions adéquates, on peut les entreposer pour une période de cinq (5) ans ou plus.

FONCTIONNEMENT

AVERTISSEMENT : Pour réduire le risque de blessures corporelles graves, fermer l'outil et débrancher le bloc-batterie avant d'effectuer tout réglage ou avant d'enlever ou d'installer tout accessoire.

Installer et enlever le bloc-batterie (fig. 2)

REMARQUE : S'assurer que le bloc-batterie est entièrement chargé.

Pour installer le bloc-batterie (A) dans l'outil, alignez la batterie avec les rails et glissez-le sur l'unité de manière sécuritaire jusqu'à ce qu'il s'enclenche en place.

Pour retirer le bloc-batterie hors de l'outil, appuyer sur le bouton de dégagement et tirer fermement le bloc-batterie hors de l'outil. L'insérer dans le chargeur comme illustré à la Figure 1a, 1b.

Conseils d'utilisation

- La batterie DEWALT au lithium ion peut être utilisée avec les appareils au laser Li ion rouge ou vert pour assurer une vie utile améliorée.
- Veiller à ce que les batterie soient en bon état de fonctionnement. Si le voyant de batterie faible clignote sur l'appareil au laser, vous devez changer les batteries.

ENTRETIEN

▲ AVERTISSEMENT : Pour réduire le risque de blessures corporelles graves, fermer l'outil et débrancher le bloc-batterie avant d'effectuer tout réglage ou avant d'enlever ou d'installer tout accessoire.

Nettoyage

▲ AVERTISSEMENT : Ne jamais utiliser des solvants ou d'autres produits chimiques agressifs pour nettoyer l'outil. Ces produits chimiques peuvent affaiblir les matériaux de plastique utilisés dans ces pièces. Utilisez un chiffon humecté uniquement d'eau et de savon doux. Ne laissez jamais de liquide pénétrer dans l'outil et n'immergez aucune partie de l'outil dans un liquide.

INSTRUCTIONS DE NETTOYAGE DU CHARGEUR

▲ AVERTISSEMENT : Risque de décharge électrique. Débrancher le chargeur de la prise de courant c.a. avant de le nettoyer. La saleté et la graisse peuvent être enlevées de la surface extérieure du chargeur au moyen d'un chiffon ou d'une brosse douce non métallique. Ne pas utiliser d'eau ni d'autres solutions de nettoyage.

Accessoires

⚠ AVERTISSEMENT : Puisque les accessoires, autres que ceux offerts par DeWALT, n'ont pas été testés avec ce produit, l'utilisation de ceux-ci pourrait s'avérer dangereuse. Pour réduire le risque de blessures, utiliser exclusivement les accessoires DeWALT recommandés avec ce produit.

Les accessoires recommandés pour utilisation avec l'outil sont disponibles, à un coût supplémentaire, auprès du distributeur ou du centre de réparation autorisé de votre région. Pour toute demande d'assistance pour trouver un accessoire, veuillez contacter DeWALT Industrial Tool Co., 701 East Joppa Road, Baltimore, MD 21286, États-Unis, composer le 1-800-4-DeWALT (1-800-433-9258) ou visiter notre site Web à www.dewalt.com.

Réparations

Le chargeur et la batterie ne sont pas réparables. Pour assurer la SÉCURITÉ et la FIABILITÉ du produit, les réparations, l'entretien et les réglages doivent être réalisés par un centre de réparation en usine DeWALT, un centre de réparation agréé DeWALT ou par d'autres techniciens qualifiés. Utilisez toujours des pièces de rechange identiques.

Tableaux de compatibilité du chargeur et de la batterie

12V MAX Systèmes de batterie et de chargeur DEWALT (Amérique du nord)									
Batteries		Chargeurs/Temps de chargement (minutes)							
Batterie cat. n°	Tension de sortie	120 V							12 V
		DCB101	DCB102	DCB103	DCB107	DCB112	DCB113	DCB115	DCB119
DCB120	12 V	30	30	30	60	45	35	30	45
DCB127	12 V	35	35	35	90	60	50	35	60

20V MAX Systèmes de batterie et de chargeur DEWALT (Amérique du nord)***																	
Batteries		Chargeurs/Temps de chargement (minutes)															
N° de cat. batterie	Tension de sortie	120 V													12 V		
		DC9000	DC9310	DC9320	DCB095	DCB101	DCB102	DCB103	DCB107	DCB112	DCB113	DCB114	DCB115	DCB118	DCB132	DCB119	DW0249
DCB606	60/20	X	X	X	X	100	100	100	272	170	140	X	90	60	90	X	X
DCB200	20	X	X	X	X	60	60	60	140	90	67	X	45	45/30**	45	90	X
DCB201	20	X	X	X	X	30	30	30	70	45	35	X	22	22	22	45	X
DCB203	20	X	X	X	X	35	35	35	90	60	45	X	30	30	30	60	X
DCB203BT*	20	X	X	X	X	35	35	35	90	60	45	X	30	30	30	60	X
DCB204	20	X	X	X	X	70	70	70	185	120	90	X	60	60/40**	60	120	X
DCB204BT*	20	X	X	X	X	70	70	70	185	120	90	X	60	60	60	120	X
DCB205	20	X	X	X	X	95	95	95	240	150	112	X	75	75/47**	75	150	X
DCB207	20	X	X	X	X	30	30	30	60	40	30	X	22	22	22	X	X

*BT - Bluetooth[®] Bluetooth et ses logos sont des marques déposées de BluetoothMD SIG, Inc. et sont utilisées sous licence par DeWALT. Les autres marques de commerce et les appellations commerciales appartiennent à leurs propriétaires respectifs.

**Code-date de batterie 201536 ou ultérieur.

*** La tension initiale maximale de la batterie (mesurée sans charge) est de 20 volts. La tension nominale est de 18 volts.

Le « X » indique que le bloc batterie n'est pas compatible avec ce chargeur spécifique. Tous les temps de chargement sont approximatifs. Le temps de chargement réel peut varier. Lisez le mode d'emploi pour plus d'informations spécifiques.

SEGURIDAD DE LA BATERÍA Y EL CARGADOR

Contenido

- Seguridad del usuario
- Seguridad de la batería
- Reciclado
- Operación y seguridad del cargador de batería

Seguridad del usuario



ADVERTENCIA:

- Lea con atención las Instrucciones de seguridad y el Manual del producto antes de usar este producto. La persona responsable del instrumento debe asegurarse de que todos los usuarios comprendan y observen estas instrucciones.
- Conserve todas las secciones del manual para referencia futura.

Seguridad del paquete de baterías de iones de litio

USO Y CUIDADO DE LA HERRAMIENTA A BATERÍA

- a) Recárguela sólo con el cargador especificado por el fabricante. Un cargador apropiado para un tipo de paquete de baterías puede generar un riesgo de incendio si se lo utiliza con otro paquete de baterías.
- b) Utilice las herramientas eléctricas con los paquetes de baterías específicamente designados. El uso de cualquier otro paquete de baterías puede generar un riesgo de lesiones e incendio.
- c) Cuando el paquete de baterías no esté en uso, manténgalo alejado de otros objetos de metal, tales como ganchos sujetapapeles, monedas, llaves, clavos, tornillos u otros objetos pequeños de metal que puedan generar una conexión de un terminal a otro. El cortocircuito entre los terminales de la batería puede provocar quemaduras o un incendio.
- d) En condiciones de uso extremo, el líquido puede salirse de la batería. Evite tocarlo. Si accidentalmente lo tocara, enjuáguese con agua. Si el líquido le entrara en los ojos, consulte con un médico. El líquido expulsado de la batería puede causar irritación o quemaduras.

SERVICIO TÉCNICO

- Las tareas de servicio de la herramienta deben realizarlas exclusivamente personal de reparaciones cualificado. Las tareas de servicio o de mantenimiento realizadas por personal no cualificado podrán resultar en lesiones. Para ubicar el centro de reparaciones DeWALT más cercano, llame al 1-800-4-DEWALT (1-800-433-9258) o visite <http://www.DEWALT.com> en internet.
- No desensamble la herramienta, el paquete de baterías o el cargador. Las piezas del interior del aparato no pueden ser reparadas por el usuario.
- No modifique la herramienta de ninguna forma. La modificación de la herramienta puede resultar en lesiones o daño a la herramienta.

Instrucciones de seguridad importantes para todos los paquetes de baterías

Cuando solicite paquetes de baterías de repuesto, asegúrese de incluir el número de catálogo y el voltaje. Consulte el cuadro al final del manual para ver la compatibilidad de los cargadores y paquetes de baterías. Cuando lo saque de su caja, el paquete de baterías no estará completamente cargado. Antes de usar el paquete de baterías y el cargador, lea las instrucciones de seguridad siguientes. Luego siga los procedimientos de carga descritos.

LEA TODAS LAS INSTRUCCIONES

- No recargue ni use la batería en atmósferas explosivas, tales como aquellas en las que haya líquidos, gases o polvo inflamables. Si inserta o extrae la batería del cargador, puede combustionar el polvo o los humos.
- NUNCA fuerce el paquete de baterías para meterlo en el cargador. NO modifique el paquete de baterías de ninguna forma para que encaje en un cargador no compatible, dado que el paquete de baterías puede romperse y causar lesiones graves. Consulte el cuadro al final del manual para ver la compatibilidad de las baterías y los cargadores.
- Cargue los paquetes de baterías solamente en el cargador provisto con el producto.
- NO salpique con agua ni sumerja en ella o en otros líquidos.
- No almacene ni use la herramienta y el paquete de baterías en ubicaciones donde la temperatura pueda alcanzar o superar los 40 °C (105 °F) (tales como cobertizos o construcciones de metal en verano).



ADVERTENCIA: Riesgo de incendio. Nunca intente abrir el paquete de baterías por ningún motivo. Si la carcasa del paquete de baterías está quebrada o dañada, no la inserte en el cargador. No aplaste el paquete de baterías, ni lo dañe o deje caer al suelo. No utilice un paquete de baterías o cargador que haya recibido un golpe fuerte, que se haya caído, al que le haya pasado por encima un vehículo o que se haya dañado de otra manera (por ej., que haya sido perforado con un clavo, golpeado con un martillo o aplastado con los pies). Los paquetes de baterías dañados deben ser devueltos al centro de reparaciones para su reciclaje.



ADVERTENCIA: Riesgo de incendio. No almacene ni transporte el paquete de baterías de un modo en que los objetos de metal puedan entrar en contacto con los terminales expuestos de las baterías. Por ejemplo, no coloque el paquete de baterías en delantales, bolsillos, cajas de herramientas, cajas de kit de producto, cajones, etc., con objetos sueltos como clavos, tornillos, llaves, etc. El transporte de las baterías puede generar posibles incendios si los terminales de la batería entran en contacto de forma inadvertida con materiales conductivos, tales como llaves, monedas, herramientas de mano y similares. El transporte de baterías de iones de litio está regulado, de manera que, cuando transporte baterías individuales, asegúrese de que los terminales de la batería estén protegidos y bien aislados de los materiales que pudieran entrar en contacto con ellos y provocar un cortocircuito. Confirme las regulaciones de transporte, embalaje y envío con su transportista antes de transportar baterías de iones de litio.

INSTRUCCIONES DE SEGURIDAD ESPECÍFICAS PARA IONES DE LITIO (LI-ION)

- No incinere el paquete de baterías, incluso si estuviera muy dañado o completamente deteriorado. El paquete de baterías puede explotar en un incendio. Se generan humos y materiales tóxicos cuando se queman paquetes de baterías de iones de litio.
- Si el contenido de la batería entra en contacto con la piel, lave de inmediato el área con jabón neutro y agua. Si el líquido de la batería le entra en el ojo, enjuáguese con agua por encima del ojo abierto durante 15 minutos o hasta que cese la irritación. Si requiere atención médica, el electrolito de la batería está compuesto de una mezcla de carbonatos líquidos orgánicos y sales de litio.
- El contenido de las celdas abiertas de la batería puede causar irritación en las vías respiratorias. Busque aire fresco. Si los síntomas continúan, busque ayuda médica.



ADVERTENCIA: Riesgo de quemadura. El líquido de la batería puede ser inflamable si se lo expone a una chispa o llama.

Reciclado



El sello RBRC™

El sello RBRC™ (Compañía de reciclado de baterías recargables) en las baterías (o paquetes de baterías) de níquel cadmio, hidruro de metal de níquel o iones de litio indica que los gastos de reciclaje de estas baterías (o paquetes de baterías) que se deben afrontar al final de su vida útil ya han sido pagados por DEWALT. En algunas áreas, es ilegal colocar baterías gastadas de níquel cadmio, hidruro de metal de níquel o iones de litio en la basura o el circuito de desechos sólidos municipales, y el programa de la RBRC ofrece una alternativa respetuosa con el medioambiente.

RBRC™, en cooperación con DEWALT y otros usuarios de baterías, ha establecido programas en los Estados Unidos y Canadá para facilitar la recolección de baterías gastadas de níquel cadmio, hidruro de metal de níquel o iones de litio. Ayude a proteger nuestro medioambiente y preservar los recursos naturales llevando dichas baterías a un centro de reparaciones

DEWALT autorizado o a su vendedor minorista local para que las reciclen. También puede contactar a su centro de reciclaje local para obtener información sobre el lugar de recolección de baterías gastadas.

RBRC™ es una marca comercial registrada de la compañía Rechargeable Battery Recycling Corporation.

Seguridad del cargador de baterías

Instrucciones de seguridad importantes para todos los cargadores de baterías

Cargadores

CONSERVE ESTAS INSTRUCCIONES: *Este manual contiene importantes instrucciones de funcionamiento y seguridad para cargadores de baterías.*

Su herramienta utiliza un cargador DEWALT. Consulte el cuadro en la contratapa de este manual para ver la compatibilidad de cargadores y paquetes de baterías.

- Antes de usar el cargador, lea todas las instrucciones y marcas de precaución en el cargador, el paquete de baterías y el producto que use el paquete de baterías.



ADVERTENCIA: Riesgo de descarga. No permita el ingreso de líquido en el cargador. Puede producirse una descarga eléctrica.



ATENCIÓN: Riesgo de quemadura. A fin de disminuir el riesgo de lesiones, recargue solo los paquetes de baterías recargables DEWALT. Otros tipos de baterías podrían provocar daños materiales y lesiones.

AVISO: En ciertas condiciones, con el cargador enchufado en la fuente de alimentación, el cargador puede cortocircuitarse por materiales extraños. Los materiales extraños de naturaleza conductiva, tales como, entre otros, polvo de amolado, virutas de metal, lana de acero, papel aluminio o cualquier otra acumulación de partículas metálicas, deben mantenerse alejados de las cavidades del cargador. Desconecte siempre el cargador de la red cuando no haya ningún paquete de baterías en la cavidad. Desconecte el cargador antes de intentar limpiarlo.

- **NO intente cargar el paquete de baterías con otros cargadores diferentes de los incluidos en este manual.** El cargador y el paquete de baterías tienen un diseño específico de trabajo en conjunto.
 - **Estos cargadores no están diseñados para usos diferentes a cargar baterías recargables DEWALT.** Cualquier otro uso puede resultar en un riesgo de incendio, descarga eléctrica o electrocución.
 - **No exponga el cargador a la lluvia ni la nieve.**
 - **Tire del enchufe, no del cable, cuando desconecte el cargador.** Esto disminuirá el riesgo de daños en el enchufe y el cable eléctricos.
 - No coloque ningún objeto encima del cargador ni coloque a este último en una superficie blanda que pueda bloquear las ranuras de ventilación y generar un excesivo recalentamiento interno. Coloque el cargador en una posición alejada de cualquier fuente de calor. El cargador tiene ventilación a través de las ranuras en las partes superior e inferior del alojamiento.
 - No utilice el cargador con el cable o el enchufe dañados.
 - No utilice el cargador si ha recibido un golpe fuerte, se ha caído o se ha dañado de otra manera. Llévelo a un centro de reparaciones autorizado.
 - No desarme el cargador; llévelo a un centro de reparaciones autorizado cuando se requiera mantenimiento o una reparación. El reensamblaje incorrecto puede resultar en un riesgo de descarga eléctrica, electrocución o incendio.
 - Desconecte el cargador del tomacorriente antes de intentar limpiarlo. Esto disminuirá el riesgo de descarga eléctrica. Extraer el paquete de baterías no disminuirá este riesgo.
 - **NUNCA intente conectar 2 cargadores juntos.**
 - El cargador está diseñado para funcionar con alimentación eléctrica estándar de 120 V/220 V para hogares.
- No intente usarlo con otro voltaje. Esto no se aplica al cargador vehicular.

Procedimiento de carga (Fig. 1)

1. Conecte el cargador a la toma adecuada antes de introducir el paquete de baterías.

2. Inserte el paquete de baterías (A) en el cargador, como se muestra en la Figura 1, asegurándose de que el paquete quede completamente asentado en el cargador. La luz roja (de carga) parpadeará de forma continua, indicando que el proceso de carga ha comenzado.

3. Se indicará la finalización de la carga por medio de la luz roja que permanece en modo encendido de forma continua. La batería está cargada por completo y puede usarse en este momento o dejarse en el cargador.

Indicadores de carga

Algunos cargadores están diseñados para detectar ciertos problemas que pueden surgir con los paquetes de baterías. Los problemas se indican con la luz roja que parpadea a una velocidad rápida. Si se produjera esta situación, reinserte el paquete de baterías en el cargador. Si el problema persiste, intente con un paquete de baterías diferente para determinar si el cargador funciona adecuadamente. Si el nuevo paquete se carga de forma correcta, entonces el paquete original es defectuoso y debe llevarlo a un centro de reparaciones u otro sitio de recolección para su reciclaje. Si el nuevo paquete de baterías produce el mismo problema que el original, haga que un centro de reparaciones autorizado pruebe el cargador.

RETARDO POR PAQUETE CALIENTE/FRÍO

Algunos cargadores poseen una función de retardo por paquete caliente/frío: cuando el cargador detecta que una batería está caliente, automáticamente inicia un retardo por paquete

caliente y suspende la carga hasta que la batería esté fría. Una vez que la batería se ha enfriado, el cargador pasa automáticamente al modo de carga de paquete. Esta función garantiza una máxima vida útil de la batería. La luz roja parpadea más tiempo, luego parpadea menos cuando está en el modo de retardo por paquete caliente/frío.

DEJAR EL PAQUETE DE BATERÍAS EN EL CARGADOR

El cargador y el paquete de baterías pueden dejarse conectados con la luz roja encendida indefinidamente. El cargador mantendrá el paquete de baterías en buen estado y completamente cargado.

NOTA: Un paquete de baterías perderá lentamente su carga cuando se mantiene fuera del cargador. Si el paquete de baterías no se mantuvo en carga de mantenimiento, puede necesitar recargarse antes de usar. Un paquete de baterías también puede perder lentamente su carga si se deja en un cargador no enchufado en una fuente apropiada de CA.

PAQUETES DE BATERÍAS DÉBILES: Los cargadores también detectan un paquete de baterías débil. Tales baterías aún pueden usarse pero no debe esperarse que realicen tanto trabajo. El cargador indicará el reemplazo del paquete de baterías.

Notas importantes sobre la carga

1. Se puede obtener una mayor vida útil y un mejor rendimiento si el paquete de baterías se carga cuando la temperatura ambiente se encuentra entre los 18 °C y 24 °C (65 °F a 75 °F). NO cargue el paquete de baterías a una temperatura ambiente inferior a los +4,5 °C (+40 °F) o por encima de los +40,5 °C (+105 °F). Esto es de importancia y evitará daños graves al paquete de baterías.
 2. El cargador y el paquete de baterías pueden estar calientes al tacto cuando se los carga. Esta es una condición normal y no indica un problema. Para facilitar el enfriamiento del paquete de baterías luego de usarlo, evite colocar el cargador o el paquete de baterías en un entorno cálido, como un cobertizo de metal o un tráiler sin aislamiento.
 3. Si el paquete de baterías no se carga correctamente:
 - a. Revise el funcionamiento del receptáculo, enchufando una lámpara u otro aparato;
 - b. Corrobore que el receptáculo esté conectado a un interruptor de luz que desconecte la electricidad cuando se apagan las luces;
 - c. Traslade el cargador y el paquete de baterías a una ubicación donde la temperatura ambiente sea de aproximadamente 18 °C - 24 °C (65 °F - 75 °F);
 - d. Si los problemas de carga persisten, lleve la herramienta, el paquete de baterías y el cargador a su centro de reparaciones local.
 4. El paquete de baterías debe recargarse cuando no produce suficiente energía en trabajos que previamente se realizaban fácilmente. NO CONTINUE usándolo en estas condiciones. Siga el procedimiento de carga. También puede cargar un paquete parcialmente usado toda vez que no desee sufrir efectos adversos en el paquete de baterías.
 5. Los materiales extraños de naturaleza conductiva, tales como, entre otros, polvo de amolado, virutas de metal, lana de acero, papel aluminio o cualquier otra acumulación de partículas metálicas, deben mantenerse alejados de las cavidades del cargador. Desconecte siempre el cargador de la red cuando no haya ningún paquete de baterías en la cavidad. Desconecte el cargador antes de intentar limpiarlo.
 6. No congele ni sumerja el cargador en agua ni en ningún otro líquido.
- ADVERTENCIA:** Riesgo de descarga. No permita el ingreso de líquido en el cargador. Puede producirse una descarga eléctrica.
- ATENCIÓN:** Nunca intente abrir el paquete de baterías por ningún motivo. Si el alojamiento de plástico del paquete de baterías se quiebra o parte, llévelo a un centro técnico para que lo reciclen.

Recomendaciones de almacenamiento

1. El mejor lugar de almacenamiento es uno que sea fresco y seco, no expuesto a la luz solar directa y a calor o frío excesivos.
2. Un almacenamiento de larga duración no dañará el paquete de baterías ni el cargador. En condiciones adecuadas, se pueden guardar durante 5 años o más.

OPERACIÓN

ADVERTENCIA: Para reducir el riesgo de lesiones graves, apague la herramienta y desconecte el paquete de baterías antes de realizar ajustes o quitar/instalar aditamentos o accesorios.

Instalación y extracción del paquete de baterías (Fig. 2)

NOTA: Compruebe que su paquete de baterías esté completamente cargado.

Para instalar el paquete de baterías (A) en la herramienta, alinee la batería con los rieles y deslicela firmemente en la unidad hasta que escuche que se fija en su lugar.

Para extraer el paquete de baterías de la herramienta, presione el botón de liberación y tire con firmeza del paquete hacia afuera de la herramienta. Insértelo en el cargador como se muestra en la Fig. 1a, 1b.

Sugerencias de operación

- La batería de iones de litio DEWALT puede usarse con su láser rojo o verde de iones de litio para asegurar una duración prolongada.
- Verifique que las baterías estén en buenas condiciones. Si la luz indicadora de batería baja en el láser parpadea, las baterías deben recargarse.

MANTENIMIENTO

⚠ ADVERTENCIA: Para reducir el riesgo de lesiones graves, apague la herramienta y desconecte el paquete de baterías antes de realizar ajustes o quitar/instalar aditamentos o accesorios.

Limpieza

⚠ ADVERTENCIA: Jamás use disolventes u otros productos químicos fuertes para limpiar la herramienta. Estos productos químicos pueden debilitar los materiales plásticos utilizados en estas piezas. Use un paño humedecido solo con agua y jabón neutro. Nunca permita el ingreso de líquido en la herramienta; nunca sumerja ninguna parte de la herramienta en líquido.

INSTRUCCIONES DE LIMPIEZA DEL CARGADOR

⚠ ADVERTENCIA: Riesgo de descarga. Desconecte el cargador del tomacorriente de CA antes de limpiarlo. Se puede extraer suciedad y grasa del exterior del cargador con un trapo o cepillo no metálico suave. No use agua ni ninguna solución de limpieza.

Accesorios

▲ ADVERTENCIA: Como los accesorios, fuera de los ofrecidos por DeWALT, no han sido probados con este producto, el uso de tales accesorios con esta herramienta podría ser peligroso. Para reducir el riesgo de lesiones, solo debe usar accesorios recomendados por DeWALT con este producto.

Los accesorios recomendados para usar con su herramienta están disponibles a un costo adicional con su distribuidor local o centro técnico autorizado. Si necesita asistencia para ubicar un accesorio, contacte a DeWALT Industrial Tool Co., 701 East Joppa Road, Baltimore, MD 21286, llame al 1-800-4-DeWALT (1-800-433-9258) o visite nuestro sitio web www.dewalt.com.

Reparaciones

El cargador y la batería no pueden repararse. Para garantizar la SEGURIDAD y CONFIABILIDAD del producto, las reparaciones, el mantenimiento y los ajustes deben ser realizados por un centro técnico de fábrica de DeWALT, un centro técnico autorizado de DeWALT u otro personal técnico calificado. Utilice siempre piezas de repuesto idénticas.

Cuadro de compatibilidad de cargadores y baterías

12V MAX Sistemas de baterías y cargadores DEWALT (América del Norte)									
Baterías		Cargadores/Tiempo de carga (Minutos)							
N.º de catálogo de la batería	Voltaje de salida	120 V							12 V
		DCB101	DCB102	DCB103	DCB107	DCB112	DCB113	DCB115	DCB119
DCB120	12 V	30	30	30	60	45	35	30	45
DCB127	12 V	35	35	35	90	60	50	35	60

20V MAX Sistemas de baterías y cargadores DEWALT (América del Norte)***																	
Baterías		Cargadores/Tiempo de carga (Minutos)															
N.º de catálogo de la batería	Tensión de salida	120 V													12 V		
		DC9000	DC9310	DC9320	DCB095	DCB101	DCB102	DCB103	DCB107	DCB112	DCB113	DCB114	DCB115	DCB118	DCB132	DCB119	DW0249
DCB606	60/20	X	X	X	X	100	100	100	272	170	140	X	90	60	90	X	X
DCB200	20	X	X	X	X	60	60	60	140	90	67	X	45	45/30**	45	90	X
DCB201	20	X	X	X	X	30	30	30	70	45	35	X	22	22	22	45	X
DCB203	20	X	X	X	X	35	35	35	90	60	45	X	30	30	30	60	X
DCB203BT*	20	X	X	X	X	35	35	35	90	60	45	X	30	30	30	60	X
DCB204	20	X	X	X	X	70	70	70	185	120	90	X	60	60/40**	60	120	X
DCB204BT*	20	X	X	X	X	70	70	70	185	120	90	X	60	60	60	120	X
DCB205	20	X	X	X	X	95	95	95	240	150	112	X	75	75/47**	75	150	X
DCB207	20	X	X	X	X	30	30	30	60	40	30	X	22	22	22	X	X

*BT - Bluetooth® La marca denominativa y los logotipos de Bluetooth® son marcas registradas propiedad de Bluetooth®, SIG, Inc. y todo uso de dichas marcas por DeWALT se hace bajo licencia. Otras marca y nombres comerciales son de sus respectivos propietarios.

** Código de fecha de la batería 201536 o posterior.

*** La tensión inicial máxima de la batería (medida sin una carga de trabajo) es de 20 voltios. La tensión nominal es de 18.

La "X" indica que el paquete de baterías no es compatible con ese cargador específico. Todos los tiempos de carga son aproximados. El tiempo de carga real puede variar. Lea el manual de instrucciones para obtener información más específica.

SEGURANÇA DA BATERIA E CARREGADOR

Índice

- Segurança do usuário
- Segurança da bateria
- Reciclagem
- Operação e Segurança do Carregador da Bateria

Segurança do usuário

-  **ADVERTÊNCIA:**
- Leia cuidadosamente todas as Instruções de Segurança e o Manual do Produto antes de usar seu produto. A pessoa responsável pelo instrumento deve assegurar que todos os usuários tenham entendido e respeitem estas instruções.
 - Guarde todas as seções do manual para futura consulta.

Segurança da Bateria de Íon de Lítio

USO E CUIDADO COM A FERRAMENTA A BATERIA

a) Recarregue somente com o carregador especificado pelo fabricante. Um carregador que é adequado para um tipo de bateria pode gerar risco de incêndio quando usado com outra bateria.

b) Use ferramentas laser somente com baterias especificamente projetadas para tal. O uso de outras baterias poderá gerar risco de ferimentos e incêndio.

c) Quando o produto não estiver em uso, mantenha-o distante de outros objetos metálicos como cliques, moedas, chaves, pregos, parafusos e outros objetos metálicos pequenos que possam realizar conexão de um terminal para o outro. Fazer conexões inadequadas nos terminais da bateria pode causar queimaduras ou incêndio.

d) Em condições excessivas, o líquido pode ser ejetado da bateria; evite contato. Caso ocorra contato contínuo, lave com água. Busque orientação médica caso o líquido entre em contato com os olhos. O líquido ejetado pela bateria pode causar irritação ou queimaduras.

MANUTENÇÃO

- A manutenção da ferramenta deve ser executada apenas pelo técnico de reparo qualificado. A assistência ou manutenção executada por pessoas desqualificadas pode resultar em ferimentos. Para localizar o seu centro de assistência DEWALT mais próximo, ligue para 1-800-4-DEWALT (1-800-433-9258) ou acesse <http://www.DEWALT.com>.
- Não desmonte a ferramenta, bateria ou carregador. Não há peças substituíveis pelo usuário na parte interna.
- De maneira nenhuma modifique a ferramenta. A modificação da ferramenta pode resultar em ferimentos pessoais ou danos à ferramenta

Instruções de Segurança Importantes para Todas as Baterias

Ao solicitar baterias de substituição, certifique-se de incluir o número de catálogo e tensão. Consulte a tabela no final deste manual para compatibilidade de carregadores e baterias. A bateria não vem completamente carregada. Antes de usar a bateria e o carregador, leia as instruções de segurança abaixo. Depois, siga os procedimentos de carga descritos.

LEIA TODAS AS INSTRUÇÕES

- Não carregue ou use as baterias em áreas explosivas, tais como na presença de líquidos inflamáveis, gases ou poeira. A inserção ou remoção da bateria do carregador pode provocar a ignição de poeiras ou gases.
- NUNCA force a bateria no carregador. NÃO modifique a bateria de maneira nenhuma para que seja encaixada em um carregador incompatível uma vez que a bateria pode romper, causando danos pessoais graves. Consulte a tabela no final deste manual para compatibilidade de baterias e carregadores.
- Somente carregue as baterias no carregador fornecido junto com o produto.
- NÃO molhe ou mergulhe em água ou outros líquidos.
- NÃO armazene ou use a ferramenta em locais em que a temperatura possa atingir ou exceder 105°F (40 °C) (tais como galpões externos ou edifícios de metal no verão).

 **ADVERTÊNCIA:** Risco de incêndio. Nunca tente abrir a bateria por nenhum motivo. Se a caixa da bateria estiver rachada ou danificada, não a insira no carregador. Não esmague, deixe cair ou danifique a bateria. Não use a bateria ou carregador que recebeu um forte golpe, caiu, foi derrubada ou danificada de alguma forma (por exemplo, perfurado com um prego, batido com um martelo, pisado). As baterias danificadas deverão ser devolvidas ao centro de assistência para reciclagem.

 **ADVERTÊNCIA:** Risco de incêndio. Não armazene ou carregue a bateria de forma que os objetos metálicos possam entrar em contato com os terminais da bateria expostos. Por exemplo, não coloque as baterias em aventais, bolsos, caixas de ferramentas, caixas do kit do produto, etc. O transporte das baterias pode causar incêndio se os terminais da bateria entrarem descuidadamente em contato com materiais condutores como chaves, moedas, ferramentas manuais e outros. O transporte das baterias de íon de lítio é regulamentado, portanto, durante o transporte de baterias individuais, certifique-se de que os terminais das baterias estejam protegidos e bem-isolados contra materiais que podem entrar em contato com eles, causando curto-circuito. Confirme as regulamentações de transporte, embalagem e envio junto à sua transportadora antes de transportar as Baterias de Íon de Lítio.

INTRUÇÕES DE SEGURANÇA ESPECÍFICAS PARA ÍON DE LÍTIO

- Não incinere a bateria mesmo quando ela estiver severamente danificada ou completamente desgastada. As baterias podem explodir no fogo. Fumaças e materiais tóxicos são criados quando as baterias de íons de lítio são queimadas.
- Se o conteúdo da bateria entrar em contato com a pele, lave imediatamente a área com água e sabão neutro. Se o líquido da bateria cair no olho, lave com água o olho aberto por 15 minutos ou até que a irritação pare. Se for necessário tratamento médico, o eletrólito da bateria é composto de uma mistura de carbonatos orgânicos líquidos e sais de lítio.
- O conteúdo das células da bateria aberta pode causar irritação respiratória. Fornecer ar fresco. Se os sintomas persistirem, procure ajuda médica.

 **ADVERTÊNCIA:** Risco de queimaduras. O líquido da bateria pode ser inflamável se exposto à fálscia ou chama.

Reciclagem



Selo RBRC™

O Selo RBRC™ (Rechargeable Battery Recycling Corporation - Corporação de Reciclagem de Baterias Recarregáveis) em níquel cádmio, níquel-hidreto metálico ou em baterias de íon de lítio (ou pack de baterias) indica que os custos para reciclar essas baterias (ou pack de baterias) durante o término de sua vida útil já foram pagos pela DEWALT. Em algumas regiões, é ilegal jogar níquel cádmio, níquel-hidreto metálico ou baterias de íon de lítio no lixo ou em córregos de resíduos sólidos urbanos, portanto, o programa RBRC fornece uma alternativa de consciência ambiental.

O RBRC™, em cooperação com a DEWALT e outros usuários de baterias, estabeleceu programas nos Estados Unidos e Canadá para facilitar a coleta de níquel cádmio, níquel-hidreto metálico ou baterias de íon de lítio gastos. Ajude a proteger nosso ambiente e conservar os recursos naturais devolvendo o níquel cádmio, níquel-hidreto metálico ou baterias de íon de lítio gastos à um centro de serviços DEWALT autorizado ou então ao varejista local para reciclagem. Você também pode contatar seu centro de reciclagem local para informações sobre onde entregar a bateria gasta.

O RBRC™ é marca registrada da Rechargeable Battery Recycling Corporation.

Segurança do Carregador da Bateria

Instruções de Segurança Importantes para Todos os Carregadores da Bateria

Carregadores

GUARDE ESTAS INSTRUÇÕES: Este manual contém importantes instruções de segurança e operacionais sobre carregadores.

A sua ferramenta usa um carregador DEWALT. Consulte a tabela no verso deste manual para compatibilidade de carregadores e baterias.

- Antes de usar o carregador, leia todas as instruções de segurança e advertências no carregador, bateria e produto, utilizando a bateria antes de utilizar o carregador.



ADVERTÊNCIA: Risco de choque. Não deixe que nenhum líquido entre no carregador. Pode haver choque elétrico.



CUIDADO: Risco de queimaduras. Para reduzir o risco de ferimentos, carregue somente baterias recarregáveis DEWALT. Outros tipos de baterias podem entrar em combustão, causando ferimentos pessoais e danos.

AVISO: Em determinadas condições, com o carregador conectado à alimentação elétrica, ele poderá sofrer curto-circuito por meio de materiais estranhos. Materiais estranhos de natureza condutora como por exemplo, mas não limitando-se a: poeira triturada, lascas de metal, lâ de aço, papel-alumínio, ou qualquer acúmulo de partículas metálicas deverão ser mantidos longe das cavidades do carregador. Sempre desconecte o carregador da tomada elétrica quando não houver bateria inserida na cavidade. Desconecte o carregador antes de tentar limpá-lo.

- **NÃO TENTE** carregar a bateria com outros carregadores que não sejam os especificados neste manual. O carregador e a bateria foram projetados especificamente para trabalharem em conjunto.
- **Esses carregadores somente deverão ser utilizados para carregamento das baterias recarregáveis DEWALT.** Qualquer uso pode resultar em risco de incêndio, choque elétrico ou eletrocussão.
- **Não deixe o carregador exposto à chuva ou neve.**
- **Puxe o pino e não o cabo quando desconectar o carregador.** Isso reduzirá o risco de dano ao pino e cabo elétrico.
- Não coloque nenhum objeto sobre o carregador ou coloque o carregador em uma superfície suave que possa obstruir as entradas de ventilação, resultando em calor interno excessivo. Deixe sempre o carregador longe de qualquer fonte de calor. O carregador é ventilado pelas entradas localizadas em cima e embaixo da carcaça.
- Não opere o carregador com cabo ou pino danificados.
- Não opere o carregador caso ele tenha recebido um golpe forte, tenha sido derrubado ou danificado de outra forma. Leve-o a um centro de assistência autorizado.
- Não desmonte o carregador, leve-o até um centro de assistência autorizado quando for necessário realizar assistência ou reparo. A remontagem incorreta pode resultar em risco de choque elétrico, eletrocussão ou incêndio.
- Desconecte o carregador da tomada antes de realizar qualquer tipo de limpeza. Isso reduzirá o risco de choque elétrico. A remoção da bateria não reduzirá o risco.
- **NUNCA** tente conectar dois carregadores juntos.
- O carregador foi projetado para operar em voltagem doméstica de 120V /220V.

Não tente usá-lo com qualquer outra voltagem. Isso não se aplica ao carregador de veículos.

Procedimento para Carregamento (Imagem 1)

1. Conecte o carregador em uma tomada adequada antes de inserir a bateria.

2. Insira a bateria (A) no carregador, conforme exibido na Imagem 1, garantindo que a bateria esteja completamente encaixada no carregador. A luz vermelha (carregando) piscará continuamente indicando que o processo de carregamento iniciou.

3. A conclusão da carga será indicada pela luz vermelha que permanecerá continuamente LIGADA. A bateria está completamente carregada e já poderá ser usada ou deixada no carregador.

Indicadores de Carga

Alguns carregadores foram projetados para detectar determinados problemas que podem surgir com as baterias. Os problemas são indicados pela luz vermelha piscando rapidamente. Caso isso ocorra, reinsira a bateria ao carregador. Se o problema persistir, tente uma bateria diferente para verificar se o carregador está OK. Se a nova bateria carregar corretamente, então a bateria anterior está com defeito e deverá ser devolvida ao centro de assistência ou algum outro centro de coleta para reciclagem. Se a nova bateria apresentar o mesmo sinal de problema que a anterior, teste o carregador em um centro de assistência autorizado.

HOT/COLD PACK DELAY

Alguns carregadores possuem o recurso Hot/Cold Pack Delay: quando um carregador detecta que uma bateria está quente, ele inicia automaticamente o Hot Pack Delay, suspendendo

a carga até que a bateria tenha esfriado. Após o esfriamento da bateria, o carregador mudará automaticamente para modo de Carregamento de Bateria. Este recurso garante duração máxima da bateria. A luz vermelha pisca demoradamente, e depois pisca rapidamente durante o modo Hot/Cold Pack Delay.

DEIXAR A BATERIA NO CARREGADOR

O carregador e a bateria podem ser deixados conectados com a luz vermelha piscando indefinidamente. O carregador manterá a bateria nova e completamente carregada. **OBSERVAÇÃO:** A bateria lentamente perderá sua carga quando deixada fora do carregador. Se a bateria não tiver sido mantida na carga de manutenção, poderá ser necessário recarregá-la antes do uso. A bateria poderá lentamente perder sua carga se deixada em um carregador que não está conectado à uma fonte CA adequada.

BATERIA FRACA: Os carregadores também detectam se a bateria está fraca. Essas baterias ainda são utilizáveis, mas não deve-se esperar que funcionem por muito tempo. O carregador indicará quando for necessário trocar a bateria.

Observações de Carga Importantes

1. Vida útil maior e melhor desempenho podem ser obtidos se a bateria for carregada quando a temperatura ambiente for de 65 °F - 75 °F (18 °C e 24°C). NÃO carregue a bateria em uma temperatura ambiente abaixo de +40 °F (+4,5 °C), ou acima de +105 °F (+40,5 °C). Isso é importante e evitará danos graves à bateria.
 2. O carregador e a bateria poderão estar quentes ao toque durante a carga. É uma condição normal e não indica problema. Para facilitar o resfriamento da bateria após o uso, evite colocar o carregador ou bateria em um ambiente quente como um galpão de metal ou em um trailer não isolado.
 3. Se a bateria não carregar adequadamente:
 - a. Verifique a operação do receptáculo conectando uma lâmpada ou outra ferramenta.
 - b. Verifique se o receptáculo está conectado à um interruptor que é desligado quando você apaga as luzes.
 - c. Coloque o carregador e a bateria em um local onde a temperatura ambiente seja de aproximadamente 65 °F - 75 °F (18 °C - 24 °C).
 - d. Se o problema de carregamento persistir, leve a ferramenta a bateria e o carregador até o centro de assistência local.
 4. A bateria deverá ser recarregada quando houver falha ao produzir energia suficiente em tarefas que já foram facilmente realizadas antes. **NÃO CONTINUE** o uso nessas circunstâncias. Siga o procedimento de carregamento. Você também pode carregar uma bateria parcialmente usada sempre que desejar sem que haja efeito adverso na bateria.
 5. Materiais estranhos de natureza condutora como por exemplo, mas não limitando-se a: poeira triturada, lascas de metal, lã de aço, papel-alumínio, ou qualquer acúmulo de partículas metálicas deverão ser mantidos longe das cavidades do carregador. Sempre desconecte o carregador da tomada elétrica quando não houver bateria inserida na cavidade. Desconecte o carregador antes de tentar limpá-lo.
 6. Não congele ou mergulhe em água ou qualquer outro líquido.
- AVERTÊNCIA:** Risco de choque. Não deixe que nenhum líquido entre no carregador. Pode haver choque elétrico.
- CUIDADO:** Nunca tente abrir a bateria por nenhum motivo. Se a carcaça de plástico da bateria quebrar ou rachar, devolva-a ao centro de assistência para reciclagem.

Recomendações para Armazenamento

1. A melhor forma de armazenar é em locais secos e frescos, longe da luz direta do sol e do excesso de calor ou de frio.
2. O armazenamento por muito tempo não prejudicará a bateria ou carregador. Em condições adequadas, eles podem ser armazenados por 5 anos ou mais.

OPERAÇÃO

AVERTÊNCIA: Para reduzir o risco de ferimentos pessoais graves, desligue a ferramenta e desconecte a bateria antes de realizar quaisquer ajustes ou de remover/instalar itens ou acessórios.

Instalação e Remoção da Bateria (Imagem 2)

OBSERVAÇÃO: Certifique-se de que a bateria esteja completamente carregada.

Para instalar a nova bateria (A) na ferramenta, alinhe a bateria junto às corrediças e deslize-a firmemente até que escute um clique de travamento.

Para remover a bateria da ferramenta, pressione o botão liberar e puxe a firmemente bateria da ferramenta. Insira-a ao carregador conforme exibido nas Imagens 1a, 1b.

Dicas de Operação

- A bateria de Íon de Lítio DEWALT pode ser usada com seus lasers vermelho ou verde de Íon de Lítio para garantir maior vida útil.
- Assegure-se de que as baterias estejam em boas condições de trabalho. Se o indicador de bateria descarregada no laser estiver piscando, é necessário recarregar as baterias.

MANUTENÇÃO

▲ AVERTÊNCIA: Para reduzir o risco de ferimentos pessoais graves, desligue a ferramenta e desconecte a bateria antes de realizar quaisquer ajustes ou de remover/instalar itens ou acessórios.

Limpeza

▲ AVERTÊNCIA: Nunca use solventes ou outros produtos químicos agressivos para limpar a ferramenta. Esses produtos químicos poderão desgastar os plásticos usados nessas partes. Use um pano umedecido apenas com água e sabão neutro. Nunca deixe vaziar líquido para dentro da ferramenta. Nunca imerja nenhum peça da ferramenta em líquido.

INSTRUÇÕES PARA LIMPEZA DO CARREGADOR

▲ AVERTÊNCIA: Risco de choque. Desconecte o carregador da tomada CA antes de realizar a limpeza. A sujeira e a gordura deverão ser removidas da parte externa do carregador usando-se um pano ou uma escova macia e não metálica. Não use água ou qualquer outra solução de limpeza.

Acessórios

▲ ADVERTÊNCIA: Uma vez que acessórios, diferentes dos oferecidos pela DeWALT, não foram testados com este produto, o uso de acessórios com esta ferramenta pode ser perigoso. Para reduzir o risco de ferimentos, somente acessórios recomendados pela DeWALT deverão ser usados neste produto.

Os acessórios recomendados para uso com a sua ferramenta estão disponíveis a um custo extra em seu distribuidor local ou centro de serviço autorizado. Caso precise de assistência para localizar qualquer acessório, contate a DeWALT Industrial Tool Co., 701 East Joppa Road, Baltimore, MD 21286, ligue para 1-800-4-DeWALT (1-800-433-9258) ou visite nosso site www.dewalt.com.

Reparos

O carregador e a bateria não são substituíveis pelo usuário. Para garantir a SEGURANÇA e a CONFIANÇA do produto, os reparos, a manutenção e os ajustes deverão ser executados pela assistência técnica da DeWALT, uma assistência técnica autorizada pela DeWALT ou uma equipe de profissionais capacitados. As peças de substituição deverão sempre ser idênticas às originais.

Gráfico de Compatibilidade do Carregador e Bateria

12V MAX Sistemas de Bateria e Carregador DEWALT (América do Norte)									
Baterias		Carregadores/Tempo de Carregamento (Minutos)							
Nº de Categoria da Bateria	Tensão de Saída	120V							12V
		DCB101	DCB102	DCB103	DCB107	DCB112	DCB113	DCB115	DCB119
DCB120	12V	30	30	30	60	45	35	30	45
DCB127	12V	35	35	35	90	60	50	35	60

20V MAX Sistemas de Bateria e Carregador DEWALT (América do Norte)***																	
Baterias		Carregadores/Tempo de Carregamento (Minutos)															
Nº de Categoria da Bateria	Tensão de saída	120V													12V		
		DC9000	DC9310	DC9320	DCB095	DCB101	DCB102	DCB103	DCB107	DCB112	DCB113	DCB114	DCB115	DCB118	DCB132	DCB119	DW0249
DCB606	60/20	X	X	X	X	100	100	100	272	170	140	X	90	60	90	X	X
DCB200	20	X	X	X	X	60	60	60	140	90	67	X	45	45/30**	45	90	X
DCB201	20	X	X	X	X	30	30	30	70	45	35	X	22	22	22	45	X
DCB203	20	X	X	X	X	35	35	35	90	60	45	X	30	30	30	60	X
DCB203BT*	20	X	X	X	X	35	35	35	90	60	45	X	30	30	30	60	X
DCB204	20	X	X	X	X	70	70	70	185	120	90	X	60	60/40**	60	120	X
DCB204BT*	20	X	X	X	X	70	70	70	185	120	90	X	60	60	60	120	X
DCB205	20	X	X	X	X	95	95	95	240	150	112	X	75	75/47**	75	150	X
DCB207	20	X	X	X	X	30	30	30	60	40	30	X	22	22	22	X	X

*BT - Bluetooth® OBSERVAÇÃO: A marca nominativa e os logotipos Bluetooth® são marcas registradas da Bluetooth® SIG Inc. e quaisquer usos dessas marcas pela DeWALT são feitos sob licença. Outras marcas registradas ou comerciais pertencem aos respectivos proprietários.

**Bateria com código de data 201536 ou posterior.

*** A tensão inicial máxima da bateria (medida sem carga) é de 20 volts. A tensão nominal é 18.

"X" Indica que o pack de baterias não está compatível ao carregador específico. Todos os tempos de carregamento são estimativas. O tempo de carregamento real pode variar. Leia o Manual de Instruções para mais informações específicas.

